

ZASTOSOWANIE

Tłumiki redukujące poziom dźwięku w prostokątnych kanałach wentylacyjnych. Łatwy w montażu bezpośrednio z wentylatorami IBF, ILB i ILT, jak też na nawiewnej stronie nagrzewnicy RH.

KONSTRUKCJA

- obudowa tłumika zgrzewana z galwanizowanej blachy stalowej,
- wewnątrz 30mm materiał wygłuszający,
- kołnierze mocujące są zgodne wymiarowo z wentylatorami i nagrzewnicami z oferty Venture Industries Sp. z o.o.



OPORY PRZEPLÝWU

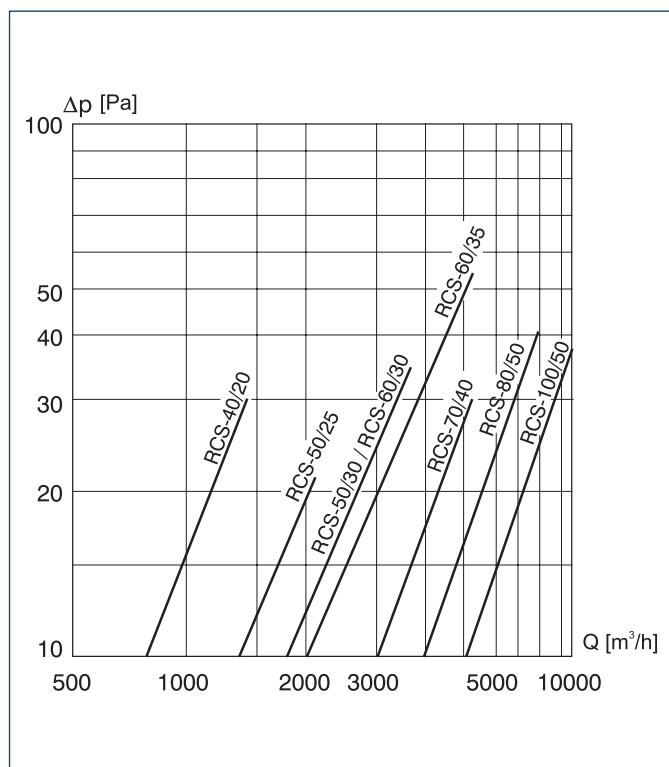

CHARAKTERYSTYKA AKUSTYCZNA

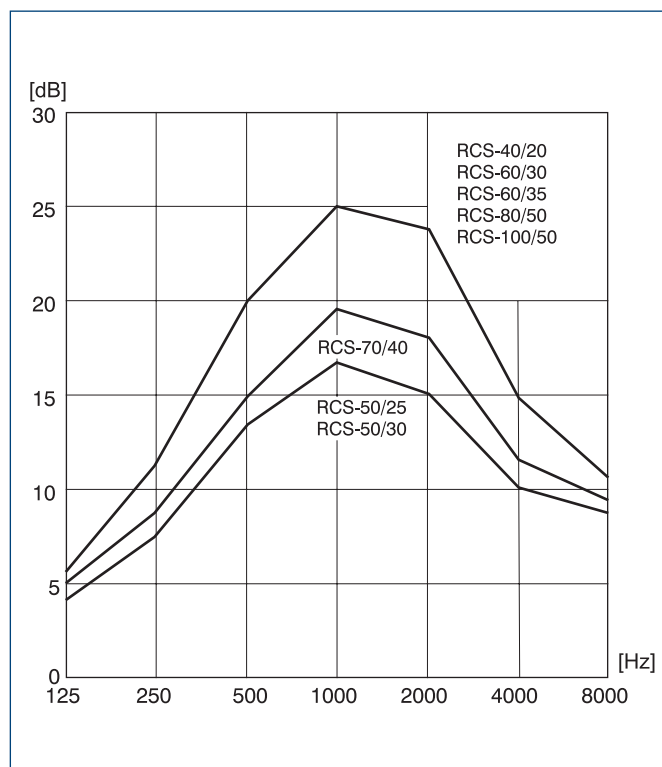

WYMIARY [mm]

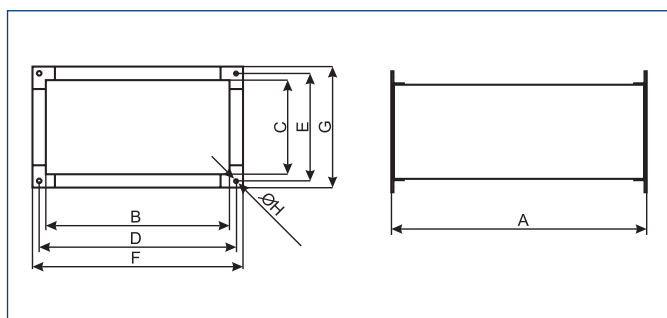

Typ	A	B	C	D	E	F	G	ØH	nr artykułu
RCS-30/15	1000	300	150	320	170	340	190	9	40521900
RCS-40/20	1000	400	198	440	220	440	240	9	40521910
RCS-50/25	1000	500	248	520	270	540	290	9	40521920
RCS-50/30	1000	500	298	520	320	540	340	9	40521930
RCS-60/30	1000	600	298	620	320	640	340	9	40521940
RCS-60/35	1000	600	348	620	370	640	390	9	40521950
RCS-70/40	1000	700	398	720	420	740	440	9	40521960
RCS-80/50	1000	800	498	820	520	840	540	9	40521970
RCS-100/50	1000	1000	498	1020	520	1040	540	9	40521980